

P-3000-HD

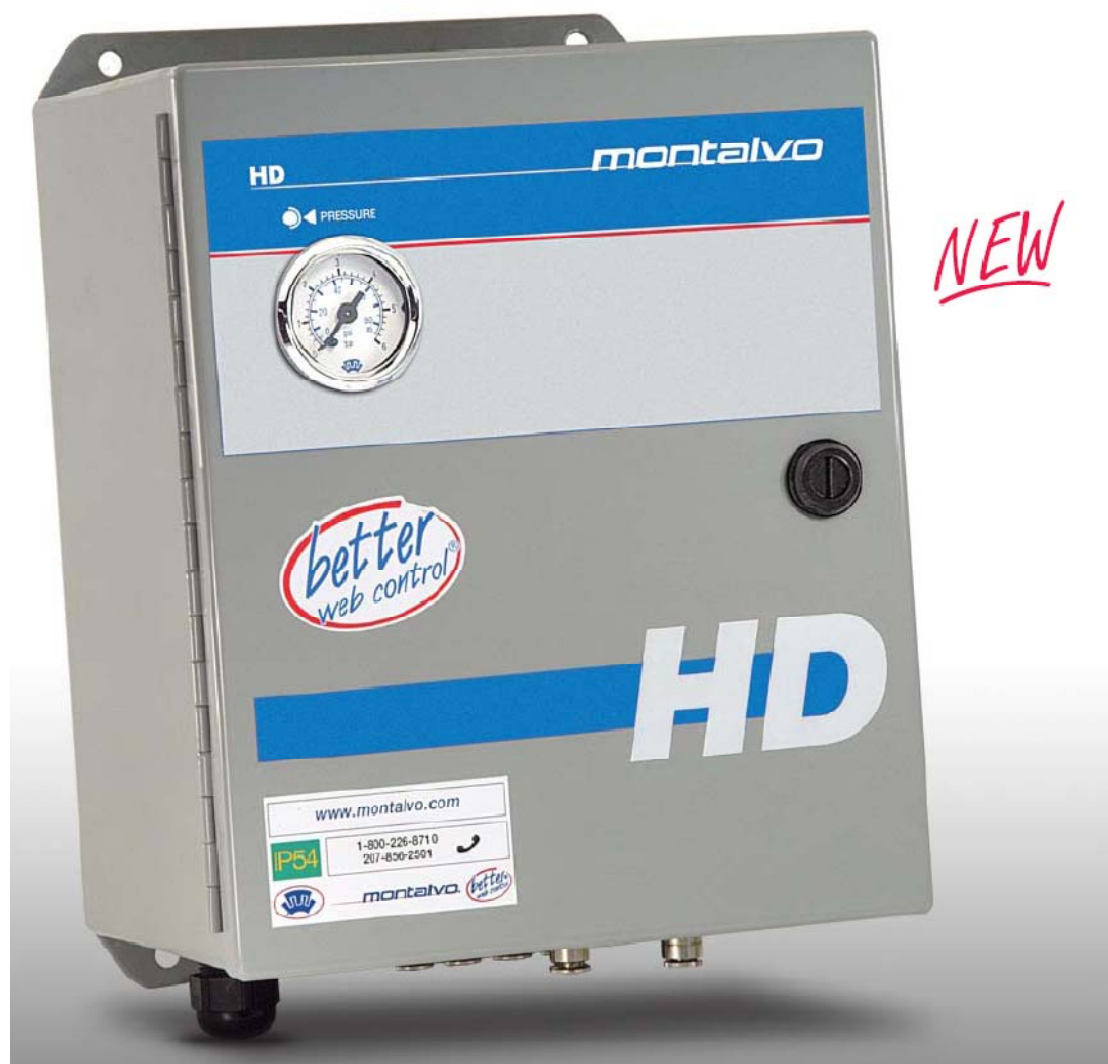

蒙特福 P-3000HD自动范围调节器能够满足广泛的滚筒尺寸和张力的范围，从而合理的在任何实际的放卷应用场合运行。结合一个合适尺寸的多量程的蒙特福制动器和X-3400-HD-U、D-3400-HD或者DTI-3400-HD系列控制器，p-3000-HD 总是可以保持制动器在一个合适操作范围，从而得到更精确的张力控制。这个系统涉及到的控制：起停，消除卷材断裂，最小的停工期，高效的生产效率，特别是在浮辊控制中速度的快速衰减。

特征：

模拟量读出

简单的安装与操作

简朴的界面

工作示意图:

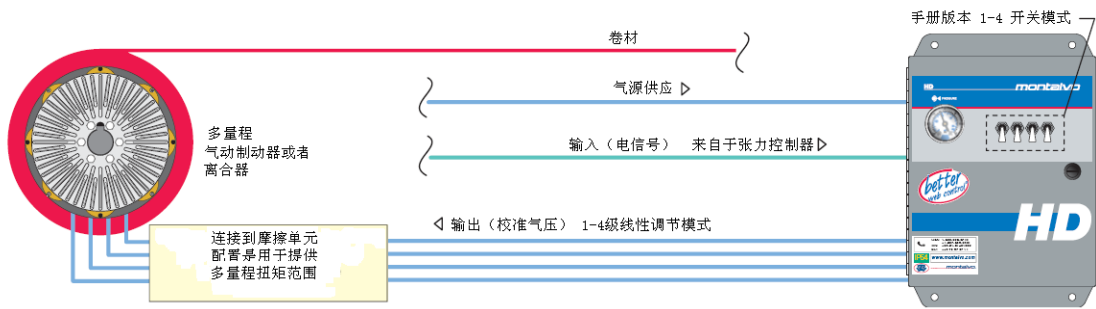

尺寸; in(mm)

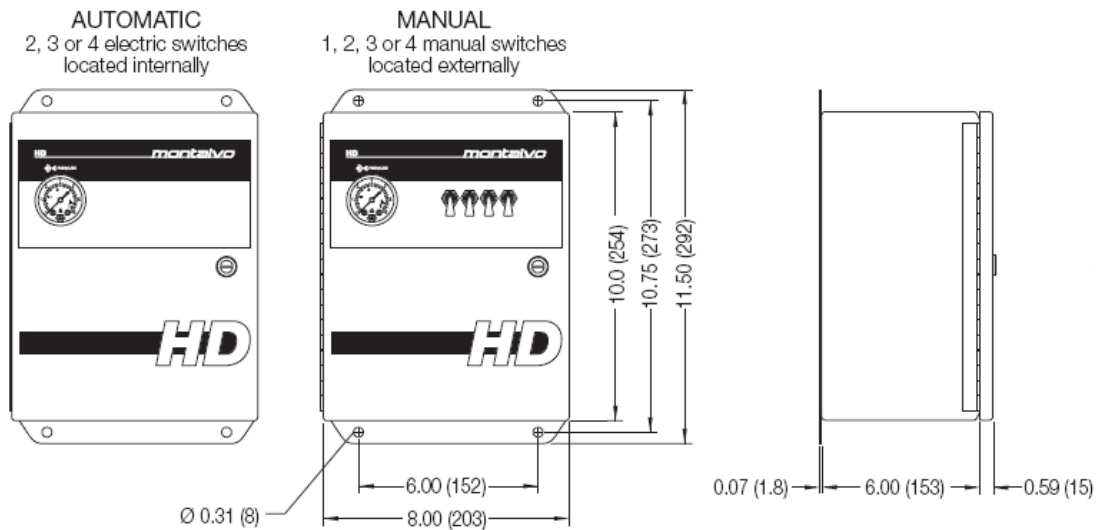

规格:

手动模式

P-3000-HD-DA1	1 开关
P-3000-HD-DA2	2 开关
P-3000-HD-DA3	3 开关
P-3000-HD-DA4	4 开关

自动模式

P-3000-HD-RE2	2 范围值/急停值
P-3000-HD-RE3	3 范围值/急停值
P-3000-HD-RE4	4 范围值/急停值

电气

电空转换阀 (供应)	4-20mA
线圈供应电压	24VDC
线圈功耗	0.6W
标准	UL 508 and EN 60204

供气标准

入气口压强	80-150 psi
进气气管尺寸	2 1/4" (6mm optional)
出气管尺寸	1/4" (6mm optional)
过滤	5 微米
I/P Converter 流量	11 SCFM
I/P Converter 压强	0-75 psi
I/P Converter 精度	0.01
急停值流量 (P-3000-HD-RE)	11 SCFM
范围扩展流量 (P-3000-HD-RE)	3.6 SCFM
手动值流量 (P-3000-HD-RE)	5.4 SCFM
其他	
材料防火等级	94V0